

Na kraju razred odlučuje na kojim kompleksima će raditi na dalje. Način rada predstavlja posebno pitanje za diskusiju.

Rezultati ispitnog, pomoću karfica, u većini slučajeva, trebalo bi da bude jedan pravilnik za dalji tok rada. Razne podele učenici mogu izvršiti istovremeno ili podelom rada. Ukoliko je jedna jedinica uspešno obrađena, onda za motivacione razloge ona treba da bude vizualizirana.

4.4.2 *Ostale kreativne metode*

Metoda “grudve snega”

Metoda “grudve snega” je stepenasti proces Brainstorming metode, u cilju sakupljanja pitanja/ problema, idea/rešenja, u vezi sa jednom temom. Na kraju se pojavljuje jedno rešenje /odgovor, zajednički za sve učesnike. Pojam “metoda grudva snega” se sastoji u činjenici da se ovom metodom povećava sve više, broj individualnih ideja kroz radne grupe. Ova metoda teži proširenju socijalnih i komunikativnih kompetencija. Posebno trebamo istaći posticanje demokratskog ponašanja, pre svega prihvatanje mišljenja drugih, usaglašavanje uz zajedničke rezultate.

Učenje orjentisano na delovanje

Igra uloga

Igra uloga npr. razgovor sa klijentom kod orjentisane nastave ka delovanju ,je veoma prikladna, posebno za vežbanje načina kominiciranja i socijalnog ponašanja.

Igra uloga se priprema od učesnika na intenzivan način. Svaki od njih uzima po jedan kartončić gde je dat opis uloge koju on treba da odigra. Za pripremu uloga treba planirati dovoljno vremena, kako bi se svaki od njih upoznao sa svojom ulogom. Veoma važnu ulogu igra posmatračka grupa, koji analiziraju igru i na kraju u toku diskusije predlažu svoje aspekte, odnosno svoja mišljenja.

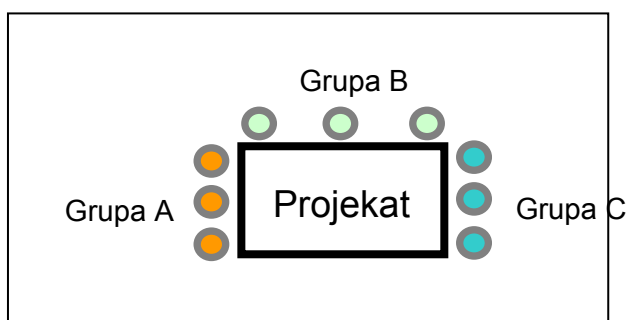

13: Igra uloga: „Predaja klijentu“

Primerima treba objasniti igru uloga "Razgovor sa klijentom-predaja kod klijenta".

Na početku se priprema igra uloga, u kojoj svaka grupa klijenta (grupa A), firma implementiranja (grupa B) i jedna druga grupa u ulozi sudija (grupa C). Na početku svaka grupa se priprema za razgovor: "Koja pitanja treba postaviti?". Grupa elektricista treba da zauzme položaj jednog laika. Da bi izveli igru, obe grupe sedaju za istim stolom (fig. 14.) ili ispred objekta. U nastavku, prva grupa završava igru sa ulogama.

Učenje orjentisano na delovanje-proces

Grupa sudija posebno posmatra predstavljanje firme za implementiranje. U nastavku oni daju konstruktivne kritike u vezi sa vođenjem razgovora oko predaje produkta klijentu, što druga grupa treba imati u vidu za vreme implimentiranja (izvođenja) igre. Preko igranja uloge, kontakta sa klijentom, mogu se reflektirati moguće nesigurnosti u školi, i koje se kasnije evituju u nastavnoj praksi.

4.4.3 Faze delovanja i metode/medija (primer)

Tabela u nastavku predstavlja jedan izbor mogućih metoda/medija u posebnim fazama delovanja:

Faza delovanja	Metode / Medija
Informisanje	Lanac asociiranja, Brainstorming, pitanja, upitnici, anketa, pitanja sa karticama, Mind-Mapping, igra-4-ugaonika, fantastična putovanja
Planiranje	Metoda "grudva shega", plan aktivnosti, "Metoda 635"
Odlučivanje	Razmena argumenata, matrica odlučivanja, torta odlučivanja, poeni, pitanja sa jepnim poenom, metoda grudve shega itd.
Izvođenje	Kako funkcioniše rad u grupi ..., odnosi grupe, pismeno sumiranje..., vrednovanje materijala informacija, obezbeđenje informacija preko protokola istraživanja, procesi & osnovna pravila prezentiranja .
Kontrola i ocenjivanje	Individualni iveštaji, vrednovanja rada u grupi..
Ocenjivanje, Reflektovanje	Brzi odgovori, cilj ocenjivanja, pismeno i opisno ocenjivanje