

Mësimi i orientuar në veprim

Në fund vendosë klasa se në cilat komplekse do të punoj më tutje. Mënyra e punës është një pikë tjetër diskutimi.

Rezultati i të pyeturit përmes kartave në të shumtën e rasteve do të duhej të ishte një udhëzim për ecurinë e mëtejme. Ndarjet e ndryshme nxënësit mund ti bëjnë njëkohësisht ose duke ndarë punën. Nëse një njësi është përpunuar me sukses, atëherë për arsye motivuese kjo do të duhej të vizualizohej.

4.4.2 Metoda tjera kreative

Metoda e tophit të borës

Metoda e tophit të borës është një proces i shkallëzuar i Brainstorming, me qëllim të mbledhjes së pyetjeve/problemeve, ideve/zgjidhjeve lidhur me një temë. Pjesëmarrësit shkëmbejnë dhe dakordojnë qëndrimet e tyre nëpër grupe të ndryshme. Në fund qëndron një zgjidhje/përgjigje, vendosur nga të gjithë pjesëmarrësit. Nocioni „metoda e tophit të borës“ qëndron, sepse me këtë metodë shpreshtohen gjithnjë e më shumë idetë individuale përmes grupeve punuese. Kjo metodë synon zgjerimin e kompetencave sociale dhe komunikative. Në veçanti duhet theksuar nxitjen e sjelljes demokratike, ndër të tjerat pranimi i mendimeve tjera, dakordimi dhe qëndrimi prapa rezultatit të përbashkët.

Mësimi i orientuar në veprim

Lojë me rrole

Lojë me rrole p.sh. biseda me klientin te mësimi i orientuar në veprim, është e përshtatshme, në veçanti për të ushtruar mënyrën e sjelljes komunikative dhe sociale.

Loja në rrole përgatitet nga pjesëmarrësit në mënyrë intensive. Secili prej tyre merr një kartë në të cilën është përshkruar roli të cilin duhet luajtur. Për përgatitjen e rroleve duhet planifikuar kohë të mjaftueshme, që secili të njoftohet me rrolit e tij. Një rol të rëndësishëm ka grupi vëzhgues, i cili analizon lojën dhe në fund gjatë diskutimit paraqesin aspektet e tyre.

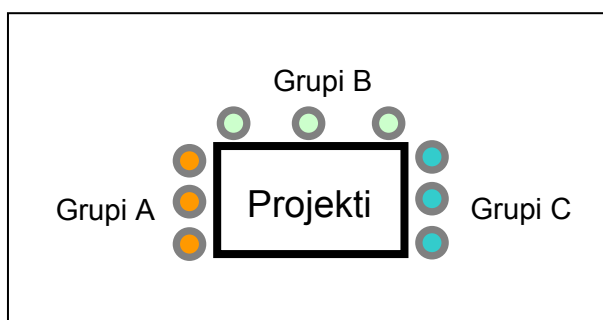

14: Loja me rrole „Dorëzimi te klienti“

Me shembuj duhet shpjeguar lojën me rrole „Biseda me klientin – dorëzimi te klienti“.

Në fillim përgatitet loja me rrole, në të cilën secili ekip krijon një grup të klientëve (grupin A), një si firma implementuese (grupi B) dhe një grup tjetër si gjyqtarët (grupi C). Fillimisht secili grup përgatitet për bisedën: „Cilat pyetje duhet shtruar?

Çka duhet përcjellur? Cilat dokumente duhet dorëzuar? Si duhet paraqitur?“ Grupi i elektrikistëve duhet të merr pozitën e një laiku. Për të zbatuar lojën të dy grupet ulen në një tavolinë (fig. 14) ose para objektit. Në vazhdim ekipi i parë përfundon lojën në rrole.

Mësimi i orientuar në veprime

Grupi i gjyqtarëve në veçanti vëzhgon paraqitjen e firmës implementuese. Në vazhdim ata japin kritika konstruktive lidhur me bisedën e dorëzimit, të cilat ekipi i dytë duhet marrë parasysh gjatë implementimit të lojës. Përmes lojës së luajtur , kontakti me klientët, pasiguritë e mundshme mund të reflektohen në shkollë dhe të evitohen për më vonë në praktikë.

4.4.3 Fazat e veprimit dhe metodat/mediat (shembuj)

Tabela në vazhdim paraqet një për zgjedhje të metodave/mediave të mundshme në fazat e veçanta të veprimit:

Fazat e veprimit	Metodat / Mediat
Informimi	Zinxhiri i asociimit, Brainstorming, pyetjet, pyetësorët, anketa, pyetje me karta, Mind-Mapping, loja-4-këndëshe, udhëtime fantastike
Planifikimi	Metoda e tophit të borës, plani i aktiviteteve, Metoda 635
Vendimmarrja	Raundi I argumentimeve, matrica e vendimmarrjes, torta e vendimmarrjes, pikët, pyetjet me një pikë, metoda e tophit të borës
Zbatimi	Si funksionon puna në grupe ... , raport I grupit, përmbledhje me shkrim ..., vlerësimi i materialit informativ, sigurimi i informatave përmes ..., protokoll I hulumtimit, proceset & rregullat parimore të prezantimit
Kontrollimi, vlerësimi	Raporte individuale, vlerësimi I punës në grupe
Vlerësimi Reflektimi	Përgjigje e shpejt, shënjestra e vlerësimit, vlerësime me shkrim,